

Трикотажные женские трусики Tachto



Размеры: XS(S)M(L)

Размеры готовых трусиков:
обхват талии 65(70)75(80) см (тянется, подходит на окружность талии 71(76)81(86) см),
окружность бедер 71(76)81(86) см (тянется, подходит на окружность бедер 95(100))105
(110) см),
длина трусиков посередине сзади 32(33)34(35) см

Пряжа:

Novita Soft Merino 4PLY (100% мериносовая шерсть), оттенок (120) вода:
100(100)150(150) г.

Инструменты:

Круговые спицы Novita 3,5 мм (длиной 80 см) и 4 мм (длиной 80 см и 40 см) или в зависимости от узора,
набор чулочных спиц 4 мм,
крючок 4 мм.

Дополнительная фурнитура: маркеры петель и резинка шириной 3 см.

Плотность вязания:

26 петель и 36 рядов лицевой гладью на более толстых спицах = 10 см.

Описание вязания:

Обратите внимание: трусы вяжутся без шва, начиная с двойной ластовицы.

Используемые узоры:

Чулочная вязка (по кругу): вязать лицевые петли во всех круговых рядах.

Лицевая гладь: лицевые в лицевых рядах и изнаночные в изнаночных.

Двойные петли в поворотных укороченных рядах (см. схему ниже).

ДВОЙНАЯ ЛАСТОВИЦА:

1. Для создания временного начала воспользуйтесь вспомогательной нитью контрастного цвета: наберите 20(21)22(23) воздушных петель крючком 4 мм. Обрежьте нить и протяните ее через последнюю петлю. Для дальнейшей работы возьмите пряжу оттенка воды. Круговыми спицами 4 мм наберите с помощью основной пряжи 17(18)19(20) петель из цепочки воздушных петель, начав работу от начала цепочки и оставив в конце хвостик из 3 воздушных петель. Вспомогательная нить будет удалена позже.

2. Начать с изнаночного ряда и вязать лицевой гладью следующие 3 ряда. Продолжить лицевой гладью и начать убавки для формирования клина ластовицы в лицевом ряду: 1 лиц, сделать **убавку с наклоном вправо (2 петли провязать вместе лицевой)**, вяжем до тех пор, пока в ряду не останется 3 петли, **сделать убавку с наклоном влево (снять 1 петлю не провязывая, 1 лицевая, снятую петлю накинуть на провязанную петлю)**, 1 лиц. Повторите убавки в каждом 4-м ряду еще раз = 13(14)15(16) п.

Провяжите 7 рядов лицевой гладью и начните клиновые прибавки в следующем лицевом ряду: провяжите 1 лиц, **прибавка с наклоном влево (вывязать новую петлю из пространства между двух соседних петель, провязав ее лицевой за заднюю стенку)**, далее вяжите лицевыми, пока не останется 1 петля в ряду, **прибавка с наклоном вправо (вывязать новую петлю из пространства между двух соседних петель, провязав ее лицевой за переднюю стенку)**, 1 лиц. Повторите прибавки в каждом 4-м ряду еще 5 раз = 25(26)27(28) п. Провяжите 2 ряда лицевой гладью, а затем вяжите следующий изнаночный ряд лицевыми петлями для **формирования линии сгиба**.

3. Продолжайте лицевой гладью и вяжите внешнюю сторону клина ластовицы в зеркальном отражении. Провяжите 4 ряда и в следующем ряду начните убавления для клина: 1 лицевая, 2 петли провяжите вместе лицевой, вяжите, пока в ряду не останется 3 петли, сделайте убавку с наклоном влево (снять 1 петлю не провязывая, 1 лицевая, снятую петлю накинуть на провязанную петлю) и 1 лицевая. Повторяйте убавки в каждом 4-м ряду еще 5 раз = 13(14)15(16) п. Провяжите 7 рядов лицевыми и начните клиновые прибавки в следующем лицевом ряду: 1 лиц, прибавка с наклоном влево, вязать до тех пор, пока в ряду не останется 1 петля, прибавка с наклоном вправо, 1 лиц. Повторите прибавки в каждом 4-м ряду еще 1 раз = 17(18)19(20) п. Вяжите еще 1 изнаночный ряд.

4. Временное начало распустите, удалив вспомогательную нить и подняв на дополнительную чулочную спицу 17(18)19(20) петель со вспомогательной нити. Разместите дополнительно чулочную спицу за рабочей спицей и соедините края ластовицы, провязав весь ряд следующим образом: *первые петли с передней и задней спицы провяжите вместе лицевой*, повторяйте от *-* до конца ряда. В работе 17(18)19(20) п.

НИЖНЯЯ ЧАСТЬ ПЕРЕДА:

1. Продолжите вязать 17(18)19(20) петель клина лицевой гладью и в следующем ряду с лицевой стороны начните прибавки: провязать 1 лиц, прибавка с наклоном влево, вязать до тех пор, пока в ряду не останется 1 петля, прибавка с наклоном вправо, 1 лиц. Повторите прибавки в каждом 2-м ряду еще 9(10)11(12) раз = 37(40)43(46) петель.

2. Продолжайте вязание лицевой гладью и **набирайте** новые петли с обеих сторон детали в каждом 2-м ряду, всегда в конце ряда (попеременно): сначала 1(1)2(2) раз x 2 петли, затем 2 раза x 3 петли, 2 раза x 4 петли и наконец 1 раз x 6(8)8(10) петли. В итоге

получится 81(88)95(102) петель передней части трусиков. Обрежьте нить и отложите петли на держатель петель.

НИЖНЯЯ ЧАСТЬ СПИНКИ:

1. Держа работу лицевой стороной работы к себе, поднимите из изнаночных петель сгиба ластовицы с помощью основной пряжи и спицы 4 мм 25(26)27(28) петель. Всегда поднимайте по 1 петле из каждой дужки изнаночной петли сгиба. Вяжите лицевой гладью и в следующем ряду с лицевой стороны начните **прибавки**: 1 лицевая, прибавка с наклоном влево, вяжите, пока в ряду не останется 1 петля, прибавка с наклоном вправо, 1 лицевая. Повторите прибавки в каждом 2-м ряду еще раз = 29(30)31(32) п.

2. Продолжайте вязать лицевой гладью и **набирайте** новые петли с обеих сторон детали в каждом 2-м ряду, всегда в конце ряда (попеременно): 18(19)21(22) раз x 2 петли. Для размеров S и L провяжите еще 2 ряда и наберите по обоим краям 1 x 1 петле. В итоге на спицах получится 101(108)115(122) петля задней части трусиков.

ВЕРХНЯЯ ЧАСТЬ ПЕРЕДА И СПИНКИ:

1. На круговые спицы 4 мм перенесите 101(108)115(122) петель задней части (спинки) и 81(88)95(102) петель передней части (переда) трусиков. Вяжите далее чулочной вязкой круговыми рядами. Провяжите петли переда и 5 петель спинки. Точка смены ряда теперь здесь, ее необходимо отметить маркером. В середине ряда, через 91(98)105(112) петель от маркера, поместите маркер петель с другой стороны.

2. Вяжите чулочной вязкой 3 см, а затем сделайте **убавки по бокам детали**: следующий ряд вяжите до тех пор, пока в ряду не останется 3 петли, сделайте убавку с наклоном влево, 1 лицевую, 1 лицевую после маркера петли, провяжите 2 лиц вместе. Вяжите до тех пор, пока до маркера петли сбоку не останется 3 п., и повторяйте убавки, как в точке смены рядов. Повторяйте убавки в каждом 8-м ряду еще 3 раза = 166(180)194(208) п. Провяжите еще 4(4)6(8) рядов лицевой гладью.

3. Вяжите далее лицевой гладью и **укороченными поворотными рядами для того, чтобы сделать трусики выше со стороны спинки**: петли спинки провяжите до маркера петли сбоку и поверните вязание. Сделайте двойную петлю, провяжите петли изнаночными до точки смены ряда и снова поверните работу. *Сделайте двойную петлю, вяжите до тех пор, пока перед предыдущей двойной петлей не останется 2 петли, и снова поверните вязание*, повторите от *-* еще 7 раз. Провяжите 1 ряд лицевыми и провяжите двойные петли как одну. Вяжите еще раз до места смены ряда.

4. Для вязания двойного пояса перейдите на более тонкие спицы. Провяжите 13 рядов чулочной вязкой, 1 ряд провяжите изнаночными для формирования линии сгиба и провяжите еще 13 рядов чулочной вязкой. Закройте петли свободно.

5. Пояс сложите по линии сгиба, чтобы он получился двойным. Пришейте свободный край с изнанки, оставив небольшое отверстие для резинки. Проденьте резинку в оставленное отверстие на поясе. Отмерьте необходимую длину резинки, сшейте концы резинки вместе и зашейте отверстие.

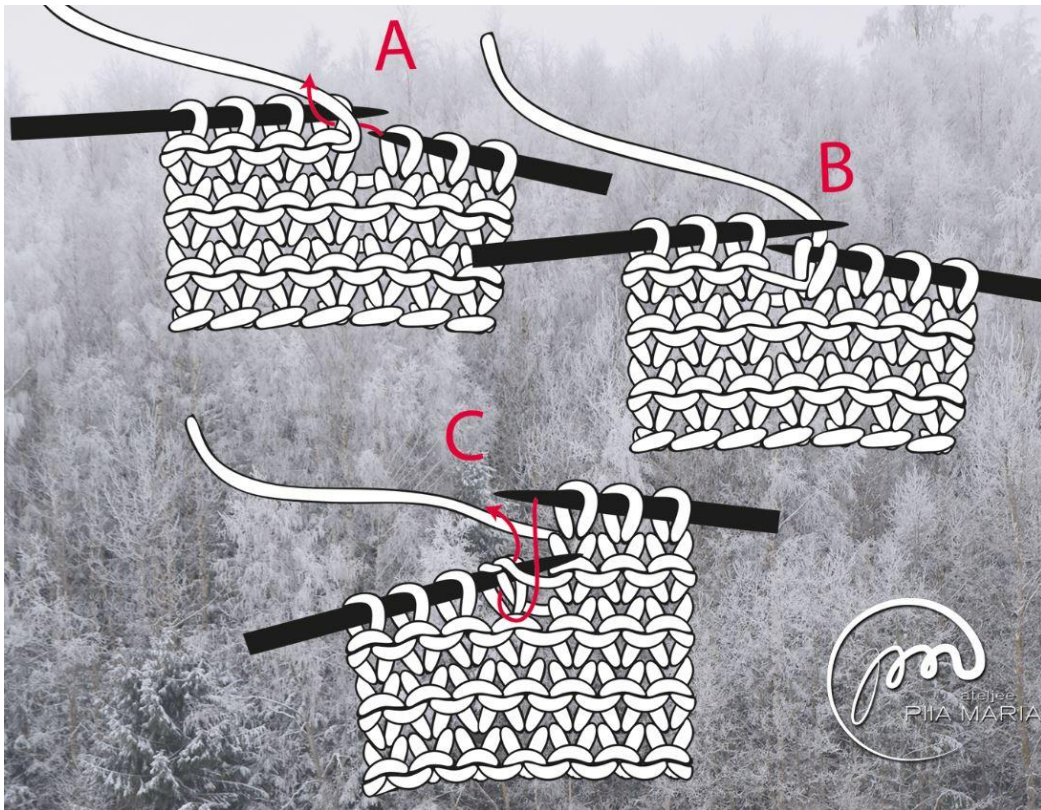

Техника выполнения двойной петли в укороченных рядах

ОБРАБОТКА НИЖНИХ КРАЕВ ТРУСИКОВ ШНУРОМ I-CORD:

С помощью нити поднимите петли по краю выреза для ноги, при этом вяжите на коротких круговых спицах 4 мм. Начните обвязывать вырез для ноги в области спинки и клин в промежности. Всегда поднимайте по 1 петле на каждую кромочную петлю и в вертикальных отрезках (= края промежностного клина и ту часть переда, где с края прибавляется 1 петля) по 3 петли из участков, сформированных четырьмя рядами. Наберите 3 новые петли на левую круговую спицу и начните вязать шнур **i-cord по краю выреза**: *2 петли провяжите лицевыми, 2 провяжите вместе лицевой за заднюю стенку, перенесите 3 петли обратно на левую спицу*, повторите от *– * пока не останется только 3 петли шнура i-cord. Закройте 3 петли i-cord и сшейте концы шнура i-cord вместе.

Аналогично шнур i-cord вяжите для обработки края выреза второй ноги.

СБОРКА:

Закрепите все концы нитей. Разложите изделие на плоской поверхности изнаночной стороной вверх согласно его размерам на выкройке, смочите опрыскиванием и дайте высохнуть или слегка пропарьте.

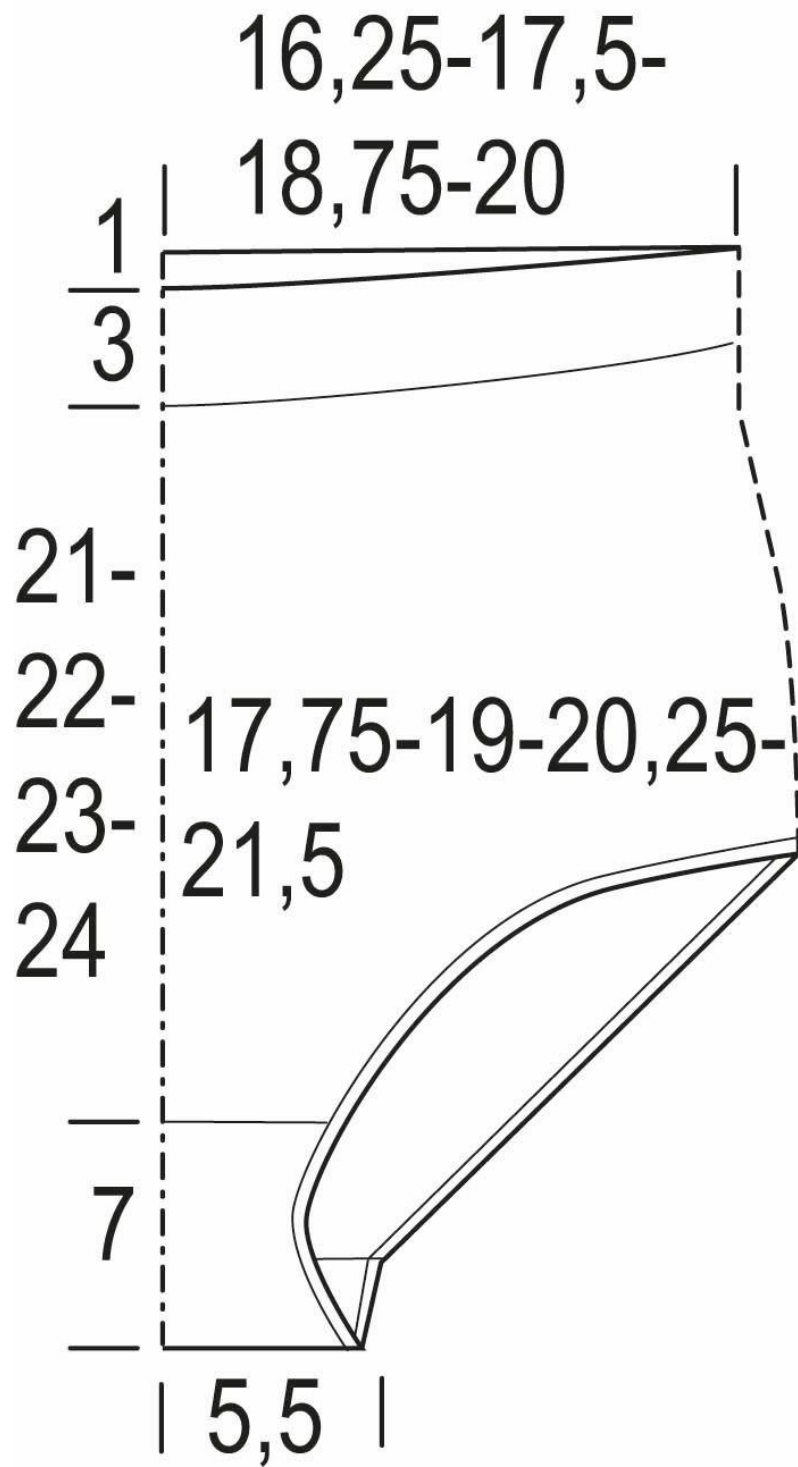

Выкройка, см